

С.В. БЕЛОУСОВА

Освоение сибирских территорий на примере Иркутской области через призму инвестиционных проблем

Рассматриваются понятийные вопросы освоения территорий и практические действия в области освоения сибирских территорий в XXI в. Одной из центральных задач реализации целей освоения считается его инвестиционное обеспечение. Предметом данного исследования являются проблемы инвестиционных процессов, обеспечивающих реализацию задач освоения. Проанализированы стратегические и тактические меры освоения с нормативной и позитивной точек зрения. Показана региональная взаимосвязь ВРП–потребление–накопление/прибыль–инвестиции–ВРП, которая обнаружила весьма разнодинамические тенденции и взаимосвязи. Установлено наиболее узкое звено в рассмотренных функциональных парных соотношениях (накопление/прибыль–инвестиции), что требует решения фундаментальных проблем промышленной и инвестиционной политики.

Ключевые слова: освоение территорий, расселение, инвестиции, программы развития, модернизация.

Development of the Siberian territories on the example of the Irkutsk region through a prism of investment problems. S.V. BELOUSOVA.

Conceptual questions of development of territories and practical actions in the field of development of the Siberian territories in the XXI century are considered. Development is more whole than one of the central problems of realization its investment providing is. A subject of this research are problems of the investment processes providing realization of problems of development. Strategic and tactical measures of development from the standard and positive points of view are analysed. Regional interrelation VRP–potrebleniye–nakopleniye/pribyl–investitsii–VRP which found very raznodinamicheskyy tendencies and interrelations is shown. The narrowest link in the considered functional pair ratios is established (accumulation/profit – investments) that shows need of the solution of fundamental problems of industrial and investment policy.

Key words: development of territories, moving, investments, development programs, modernization.

Введение

Все современные программы модернизации и реформирования России нацелены на решение проблем, имеющих временную компоненту, определяющую необходимость приблизиться или догнать по

темпам, уровню, характеру развития передовые страны. В этом «забеге» для пространственного аспекта в лучшем случае остается место ресурса в то время как национальное пространство является средой, условием и залогом существования многонационального российского сообщества, его самобытной культуры и цивилизационного стержня. Такой остаточный подход к пространственному восприятию развития обусловил отсутствие четких механизмов территориального планирования, размытость и ограниченность ориентиров и видимых путей достижения развития территорий, их природно-экономических комплексов. Между тем эксперты доказывают, что управляющее воздействие без пространственной компоненты невозможно [5], что требует исследования и улучшения политики пространственного развития. Особенно это актуально для поиска решения проблем и перспектив развития обширных, но менее освоенных сибирских территорий. Здесь острота проблем усиливается сложными условиями окружающей среды для проживания, низким уровнем жизни, а следовательно, значительным оттоком населения, делающим эти территории изначально неконкурентными и высокорисковыми.

Подходы к пониманию проблем освоения Сибири

По мнению М.И. Лаврентьева, «освоение Сибири и Дальнего Востока – это мечта и дело России от первых землепроходцев до наших современников» [5]. Однако понимание смысла и форм процесса освоения этих территорий весьма неоднозначно и противоречиво. Если на ранних стадиях процесс освоения восточных территорий ассоциировался с «исследованием», «покорением», «овладением», то для более зрелых этапов это связано с расселением, хозяйственным освоением и развитием. Положительные сдвиги последнего значительно нарушил текущий рыночный этап развития страны, при котором освоение территории перешло из прерогативы государства как системной, стратегической деятельности в область мозаичных мер и решений частных и административных лиц. Данную тенденцию демонстрируют этапы заселения и расселения Иркутской области (табл. 1).

Вопрос развития сибирских территорий в аспекте их освоения требует конкретизации его смысла, форм и уровней. Понятие «освоение» имеет много аспектов рассмотрения в разных областях знаний и практической деятельности. Наряду с научным, художественным, этическим, философским и другими новаторскими вариантами понимания «освоения» сохраняются и традиционные представления этого термина, связанные с территориальными и географическими привязками. Одним из таких традиционных подходов к пониманию является социально-экономическое развитие территории, в рамках которого освоение рассматривается как поступательный процесс воспроизводственной деятельности на определенной территории.

Таблица 1

Этапы заселения Иркутской области

Период	Общая характеристика	Характеристика прироста населения [4]
До конца 18 в.	Казачье заселение	Только 0,4 % всех переселенцев, прибывавших в Сибирь из Европейской России, оставались на постоянное поселение в регионе
19 в.	Промышленное освоение благодаря прокладке Московского колесного тракта и открытию богатых золотых россыпей в Лено-Витимском районе, а также сооружению Транссибирской магистрали	В Иркутской области оставалось около 4 % всех сибирских переселенцев
20 в.	Этап активного заселения благодаря индустриализации и значительным капитальным вложениям в регионе	Прирост населения в регионе почти вдвое превышал средний прирост по России
Начало 21 в.	Современный этап, именуемый «западный дрейф» или депопуляция	Общее падение численности населения в регионе на 10 %. С началом 1990-х годов приток населения в Иркутскую область происходил в основном за счет беженцев из стран ближнего зарубежья

Социально-экономический аспект рассмотрения проблем освоения территории лежит в плоскости включенности человека в предметное взаимодействие с природной средой и внешне проявляется в иерархической структуре формальных действий человека, имеющих как стратегическое, так и тактическое значение. Стратегический уровень реализации освоения формирует его структуру, включая выявление потребностей, их осмысление и построение целостной картины будущего территории. По словам М.М. Бахтина, осмысление является самым важным стратегическим этапом в освоении [2]. На это указывает и широкий спектр идей и программных заявлений в области преодоления происшедшего регресса в освоении восточных территорий страны.

1. *Стратегия неоиндустриализации*, согласно которой в российской экономике в течение ближайших 10 лет должно появиться 25 млн высокотехнологичных рабочих мест с высокими зарплатами. Каждое 5-е из 25 млн рабочих мест, «должно иметь прописку за Уралом», что, по мнению экспертов, даже при успешном осуществлении является весьма недостаточно фактом для освоения такой обширной территории [8].

2. *Стратегия иностранного инвестирования энергетического развития* в соответствии с планами реализации «Энергетической стратегии России на период до 2030 года». Направлена на обеспечение преимуще-

ственного роста экспорта энергетических ресурсов восточным соседям благодаря совместным с ними проектам освоения энергетических объектов на территории Сибири и Дальнего Востока. Данная стратегия уже имеет определенные организационные сдвиги, однако, по мнению экспертов, обладает высокими рисками национальной безопасности.

3. *Стратегия развития транспортных коридоров.* Рассматривает восточные просторы страны как возможности для развития конкурентоспособных транспортно-экспедиционных потоков, правда, по оценкам экспертов [6], данные проекты в связи с огромной капиталоемкостью и значительным периодом окупаемости в настоящее время мало реализуемы.

4. Ряд федеральных программных документов по традиционному развитию восточных регионов России¹.

Все эти проекты и программы в большей степени имеют «умозрительную» конструкцию, поскольку реализация любого масштабного проекта или программы сдерживается не столько финансовыми возможностями, сколько ограниченностью политических интересов, степенью заинтересованности и осмысленности действий формируемой ими политэкономической системы. В отношении объемов финансов для реализации этих проектов экспертами устанавливается только требование соотношения объема инвестиций к валовому региональному продукту в размере 30–35 %, что также повторяется в программных документах.

Реализуемые же проекты демонстрируют весьма ограниченные и узконаправленные меры территориального освоения. Так, в Иркутской области осуществляется ряд инвестиционных проектов (табл. 2), в большей степени связанных либо с разработкой месторождений, либо с увеличением мощностей действующих предприятий.

Из общего объема инвестиций с длительными сроками реализации, включая 2020 г., инвестиции по освоению месторождений и реализации сырья, а также расширению действующих объектов составляют 94 %. Единственным новым объектом является строительство завода по производству гипсокартонных листов и сухих смесей в п. Новонкутский Нукутского района объемом 4,8 млрд рублей. Изменить данную ситуацию можно, совершенствуя меры тактического характера в области текущего освоения и обустройства территории, включающие земельную, социальную, жилищную, коммунальную и другие составляющие [12]. При этом оценка уровня освоенности территории может строиться в соответствии с сохраняющим актуальность критерием – характером использования территории [13].

¹ «Стратегия национальной безопасности Российской Федерации до 2020 года», утвержденная Указом Президента Российской Федерации от 12 мая 2009 г. № 537; «Концепция долгосрочного социально-экономического развития Российской Федерации на период до 2020 года», утвержденная распоряжением Правительства Российской Федерации от 17 ноября 2008 г. № 1662-р; «Стратегия социально-экономического развития Сибири до 2020 года», утвержденная распоряжением Правительства Российской Федерации от 5 июля 2010 г. № 1120-р, и др.

Таблица 2

**Структура инвестиционных проектов, реализуемых
в Иркутской области до 2020 г.**

Инвестиционный проект	Субъект, реализующий проект	Расположение	Объем инвестиций, млрд руб.	Начало реализации проекта – запуск проекта
Инвестиции, связанные с разработкой месторождений и реализацией сырья				
Разработка Верхнечонского месторождения	Верхнечонскнефтегаз	Катангский район	152,4	2005–2013
Разработка нефтегазоконденсатных месторождений	Иркутская нефтяная компания	Усть-Кутский и Катангский районы	25,0	2007–2017
Освоение лесов	Группа «Илим»	Братск, Усть-Илимск	18,7	2007–2014
Завод бутилирования воды озера Байкал	БайкалСан	п. Култук	2,4	2010–2012
Инвестиции, связанные с увеличением мощностей действующих предприятий				
Тайшетский алюминиевый завод	РУСАЛ Тайшетский алюминиевый завод (ОК РУСАЛ)	Тайшетский район	56,0	2007–2016
Увеличение мощности полимерного комплекса	Саянск-химпласт	Саянск	9,6	2010–2014
Развитие производственно-технической базы авиационного комплекса	Иркутский авиационный завод – филиал ОАО Корпорация «Иркут»	Иркутск	34,4	2006–2019
Выпуск фанеры	Осетровский ЛДК	Усть-Кут	2,4	2010–2012

**Тактические задачи освоения территорий
на примере Иркутской области**

Освоение с тактических позиций – это текущие меры и действия людей, связанные с использованием территориального пространства, начиная с регламентации его принадлежности и вариантов использо-

вания и кончая техническим, финансовым или бытовым характером реализации такого использования. В первом случае это касается земельных отношений, регламентация которых для России – важнейшая национальная проблема. Для Иркутской области, объемы земельных ресурсов которой огромны (рис. 1, 2), вопрос эффективной регламентации их использования является чрезвычайно важным моментом, позволяющим обеспечить рост доли сельскохозяйственных земель и земель населенных пунктов и промышленного назначения. Правда, для Иркутской области, доля которой в общей численности населения страны составляет 1,68 %, а в общем объеме территории – 4 %, количество освоенных территорий за последние годы только сокращается (табл. 3).



Рис. 1. Структура земельного фонда Иркутской области по категориям земель на 01.01.2013 г.: 1 – земли сельскохозяйственного назначения (2902,1 тыс. га, 3,7 %); 2 – земли населенных пунктов (377 тыс. га, 0,5 %); 3 – земли промышленности и иного специального назначения (574 тыс. га, 0,8 %); 4 – земли особо охраняемых территорий и объектов (1552,2 тыс. га, 2,0 %); 5 – земли лесного фонда (69334,2 тыс. га, 89,5 %); 6 – земли водного фонда (2241,7 тыс. га, 2,9 %); 7 – земли запаса (503,4 тыс. га, 0,6 %)



Рис. 2. Распределение земельного фонда Иркутской области по формам собственности на 01.01.2013 г.: 1 – в собственности граждан (1652,6 тыс. га, 2,1 %); 2 – в собственности юридических лиц (124,2 тыс. га, 0,2 %); 3 – в государственной муниципальной собственности (75707,6 тыс. га, 97,7 %)

Таблица 3

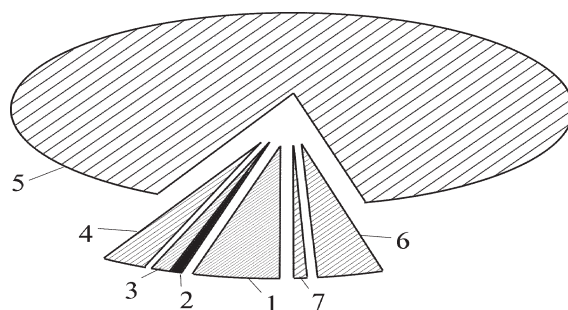
**Распределение земельного фонда Иркутской области
по категориям земель за период 2010–2013 гг. [17]**

Категория земель	На 01.01. 2010, тыс. га	На 01.01. 2011, тыс. га	Разница (+,-), тыс. га	На 01.01. 2012, тыс. га	Разница (+,-), тыс. га	На 01.01. 2013, тыс. га	Разница (+,-), тыс. га
Земли сельскохозяйственного назначения, в том числе:	2898,4	2892,2	-6,2	2892,1	-0,1	2902,1	+10
фонд перераспределения земель	234,7	234,4	-0,3	229,1	-53	242,4	+13,3
Земли населенных пунктов	372,7	376,5	+3,8	376,6	+0,1	377	+0,4
Земли промышленности и иного специального назначения	572,7	572,6	-0,1	572,6	0	574	+1,4
Земли особо охраняемых территорий и объектов	1552,1	1552,1	0	1552,1	0	1552,2	+0,1
Земли лесного фонда	69329,9	69365,0	+35,1	69341,5	-23,5	69334,2	-7,3
Земли водного фонда	2249,8	2218,2	-31,6	2241,7	+23,5	2241,7	0
Земли запаса	509,0	508,0	-1,0	508,0	0	503,4	-4,6
Итого земель в административных границах	77484,6	77484,6	-	77484,6	-	77484,6	-

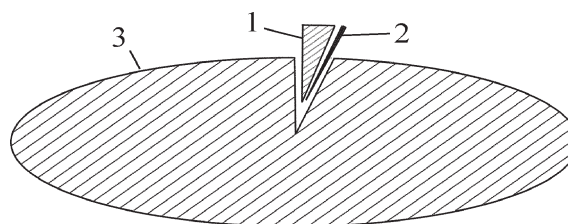
Проводимая в последние 20 лет земельная реформа несколько не ослабила бюрократическую составляющую процессов освоения территорий, остановившись на этапе урегулирования вопросов по установлению и разграничению собственности для последующей реализации соответствующих прав. Исходя из структуры земли по видам собственности вопрос разграничения собственности на землю стал центральной задачей реализации новой редакции Земельного кодекса

Российской Федерации, который базируется на принципе разграничения государственной собственности на землю на собственность Российской Федерации, собственность субъектов Российской Федерации и собственность муниципальных образований [9].

Механизм разграничения государственной собственности на землю основан на ряде критериев: форма собственности на объект недвижимости; подчиненность субъекта, которому предоставлен земельный участок; признание их таковыми федеральными законами (а земельные участки, находящиеся в муниципальной собственности, могут быть признаны таковыми также и в силу законов субъектов Российской Федерации, принятых в соответствии с федеральными законами).

Динамика процесса разграничения государственной собственности на землю в Иркутской области за 2010–2012 гг. показывает преимущественное формирование федерального фонда земли с практически неизменным уровнем региональных и муниципальных земель (рис. 3). Земли разной собственности имеют подчас не критическую, но весьма неравнозначную систему институтов ее регулирования, запутывая и ограничивая ее использование, в том числе для бесплатной и льготной раздачи, выкупа и аренды.



Рис. 3. Динамика процесса разграничения государственной собственности на землю в Иркутской области за 2010–2012 гг. [17] (тыс. га):

1 – в собственности Российской Федерации; 2 – в собственности Иркутской области; 3 – в муниципальной собственности

Наиболее важным элементом в структуре земли являются земли населенных пунктов, которые сохраняют административный уклон собственности: 81,2 % земли находится в федеральной и муниципальной собственности (рис. 4). При этом в федеральной собственности 18,5 тыс. га земель (из 139,7 тыс. га федеральных земель данной кате-

гории), в собственности реально зарегистрировано Иркутской области – 1,5 тыс. га (из 11,3 тыс. га), в муниципальной собственности – 20,5 тыс. га (из 154,8 тыс. га).

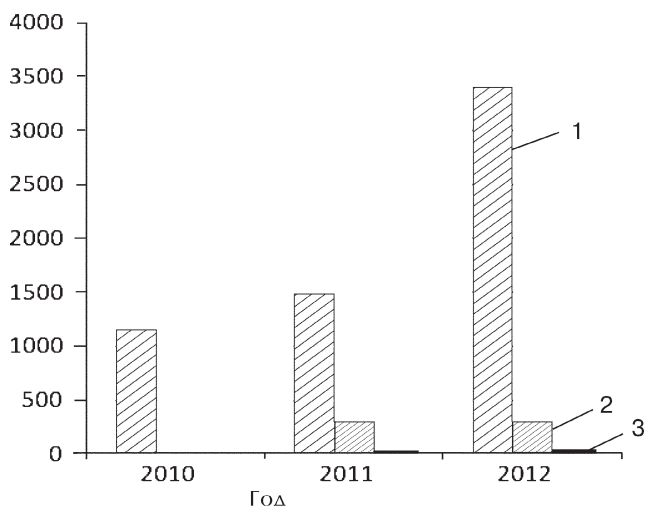

Рис. 4. Структура распределения земли (377 тыс. га, или 0,49 % от земельного фонда Иркутской области) населенных пунктов Иркутской области по формам собственности на 01.01.2013 г.: 1 – земли муниципальной собственности (41 %); 2 – земли федеральной собственности (37 %); 3 – земли в частной собственности (16 %); 4 – земли региональной собственности (3 %); 5 – земли юридических лиц (3 %)

Оформление и регистрация собственности – достаточно трудоемкий и финансово затратный процесс для многих государственных и муниципальных субъектов. В итоге первоначально планируемые сроки разграничения до конца 2007 г. могут растянуться до 2030–2040 гг., при том что сама концепция ЗК РФ построена на предположении, что государственная собственность уже разграничена на федеральную, субъектов РФ и муниципальную [1].

Аналогично низкими темпами проводятся работы по изучению земель, определению их достоверных количественных и качественных показателей. Из 1604 городов и поселений Иркутской области сплошная инвентаризация земель проводится только в 89 населенных пунктах (6 %). На территории остальных поселений инвентаризация осуществлялась только в случаях вовлечения земельных участков в хозяйственный оборот. На площади земель поселений в 225,6 тыс. га (66 % от общей площади) требуется обновление планово-картографического материала, так как существующий непригоден к использованию. На землях других категорий инвентаризация земель и их межевание проводились только по заказу крупных платежеспособных землепользователей, так как на земли сельскохозяйственного назначения кадастровая оценка прошла полностью [3].

Вопрос инвентаризации земель является весьма острым в связи со сложной системой расселения региона, состоящей из большого числа структурных элементов, представляющих собой населённые пунк-

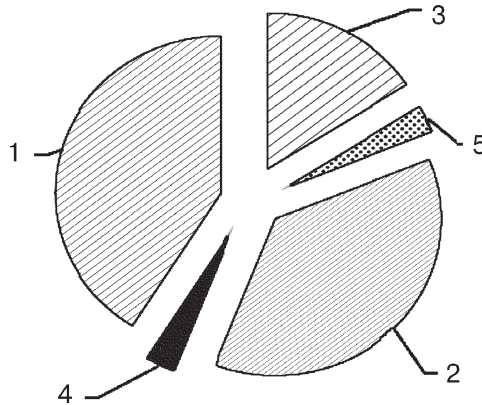
ты различного уровня административной иерархии, взаимосвязанные между собой производственными, социальными и административными отношениями (табл. 4).

Таблица 4

Число районов, городских и сельских населенных пунктов по результатам переписи 2010 г.

	Районы	Города	Внутри-городские районы, округа города	Поселки городского типа	Сельские населенные пункты	в том числе без населения
Российская Федерация	1865	1100	327	1286	153124	19416,00
Сибирский федеральный округ	321	130	62	226	11464	344,00
Иркутская область	33	22	7	54	1488	63,00
Доля Иркутской области в России, %	1,77	2,00	2,14	4,20	0,97	0,32
Доля Иркутской области в СФО, %	10,28	16,92	11,29	23,89	12,98	18,31

Данные табл. 4 показывают, что для Иркутской области свойственна сложная и неоднородная система расселения, которая, как подчеркивает «Концепция эффективности управления и распоряжения землями в Иркутской области», является усиливающим фактором значительного числа проблем использования земель, таких как: сложная межведомственная координация по вопросам, связанным с управлением землей; отсутствие контроля за использованием земельных участков, находящихся в собственности Иркутской области, муниципальной собственности, и как следствие – низкие поступления в бюджет, а в итоге низкая инвестиционная привлекательность этих земель.

Несмотря на положительные моменты, ожидаемые в связи с распоряжением и освоением территорий, законодательно зафиксированных за определенным субъектом, их распоряжение в плане только исполнения администрациями разного уровня закрепленных за ним публичных полномочий может оставаться спорным вопросом, решение которого пока законодательно не предусмотрено. В то же время оставшиеся в большом количестве неразграниченные земельные участки, также являются объектом пользования и распоряжения. По общему правилу распоряжение земельными участками, в том числе и в части перевода земель из одной категории в другую, государственная соб-

ственность на которые не разграничена, осуществляется органами местного самоуправления муниципальных районов и городских округов. Однако в поселениях, являющихся административными центрами, столицами субъектов Российской Федерации, распоряжение такими участками осуществляется в том случае, если законами соответствующих субъектов не установлено, что оно проводится исполнительными органами государственной власти субъектов. Правда, реализация этих полномочий в плане управления неразграниченными земельными участками в законодательстве мало регулируется. В Иркутской области Областная дума в июне 2013 г. приняла решение о передаче полномочий по распоряжению иркутскими землями, находящимися в неразграниченной государственной собственности, на региональный уровень, тем самым создав серьезный прецедент параллельного администрирования в рамках одного города.

Социальная составляющая освоения территорий связана с повышением ее привлекательности в плане проживания и жизнедеятельности, которая в во многом определяется жилищно-коммунальными условиями. Улучшение последних связывается с реализацией проектов комплексного освоения территорий (КОТ), которые осуществляются в сфере жилищного строительства и включают строительство жилья, объектов инженерной и социальной инфраструктуры, подключение к источникам газо-, водо-, электроснабжения и др.

Долгосрочная целевая программа «Стимулирование развития жилищного строительства в Иркутской области на период до 2015 года» определила территории и схемы реализации КОТ, установив достаточно спорные механизмы их финансирования. Так, финансирование работ по строительству объектов коммунальной инфраструктуры должно осуществляться в следующих соотношениях: 60 % из средств застройщика и 40 % из средств местных бюджетов, что ставит под сомнение возможность любого такого строительства.

Предположение, что сделки с землей и операции на рынке жилья обеспечат местные органы власти средствами на развитие коммунальной системы, весьма проблематично в силу ограниченности перспективного спроса на жилье при отсутствии важнейшего условия привлекательности территорий – ее трудодефицитности. Рост инвестиций при повышении привлекательности территорий благодаря обеспечению их социальной инфраструктурой является скорее мифом, поскольку с такой плотностью населения освоение территории требует более системного подхода, включая ценовую, бюджетную и другие стимулирующие политики повышения экономической активности, которая обеспечивает отдачу на социальном уровне.

Анализ современного расселения Иркутской области показывает существование двух противоположных тенденций. С одной стороны, отмечается рост и без того высокой плотности заселения областного центра. Как итог, коммерческое интенсивное развитие жилищной и социальной инфраструктуры ограничено в крупных населенных пун-

ктах, что только усиливает опустынивание иной периферийной территории, обостряя ее пространственную неравномерность. С другой стороны, имея на 99,9 % территории области среднюю плотность менее 1 чел./км² при двадцатилетнем процессе ее опустынивания как результата экономической нецелесообразности ее содержания и развития, сначала люди, а затем и территории становятся экономически избыточными для России при данной системе экономической и политической власти. Между тем дальнейшее развитие территории страны должно быть связано с разнообразными формами пространственного хозяйствования в туристическом, сельскохозяйственном, лесном, рекреационном, жилищном и иных смежных направлениях.

Подобное освоение территории с хозяйственной стороны связывается с идеями и разнообразными программами экономической модернизации [14], но последние пока не перешли порог интеллектуальных дискуссий и формальных рекомендаций. Между тем значительный набор экономических проблем, безусловно, требует модернизационных изменений, направленных в первую очередь на повышение уровня технической и технологической оснащенности, которая для Иркутской области как региона с традиционно высоким уровнем индустриализации экономики наиболее актуальна.

Возможности и перспективы освоения Иркутской области

По данным за 2011 г., Иркутская область при доле в численности населения страны 1,6 % имеет 1,4 % объема российского ВРП. Правда, за последние годы этот процент последовательно снижался, поскольку в 2000 г. эта доля составляла 1,8 %. Относительное снижение объемов ВРП региона объясняется, в частности, изменением дислокаций собственников многих крупных и средних предприятий региона, которые переходят из регионального подчинения в собственность юридических лиц других регионов (чаще центральной части России). Так, в 2009 г. по сравнению с 2005 г. количество территориально обособленных подразделений юридических лиц других регионов, расположенных в Иркутской области, увеличилось на 86 %.

Хозяйственная деятельность всех предприятий и организаций на территории региона связана с эксплуатацией достаточно большого объема производственных мощностей, которые в соответствии с Федеральным законом от 29.11.07 № 282-ФЗ подлежат учету, в том числе по месту их нахождения. В итоге доля стоимости основных средств, находящихся на территории Иркутской области, в общероссийском объеме стоимости, составляет 2,3 %. Несоответствие вклада региона в общий объем российского ВРП и в общий объем основных фондов традиционно имеет две причины – вывод дохода с территории региона и простаивание мощностей в связи с плачевным состоянием действующей производственной базы. Последнее характеризуется очень

низким уровнем фондоотдачи и других показателей эффективности его использования, а также недоиспользованием мощностей.

Одна из причин такого положения – качественный состав оборудования, большая часть которого физически и морально устарела, отсутствие положительной динамики. Данные показывают, что во всех видах деятельности, за исключением транспорта и связи, активная часть основных фондов отличается высокой степенью износа (41–73 %). Более всего изношены механизмы и транспорт в производстве и распределении электроэнергии, газа и воды (63 и 73 %), в образовании (67,7 и 50 %), здравоохранении (61,4 и 50 %) и гостинично–ресторанной деятельности (59,5 и 50 %). Однако при таком уровне износа параметры выбытия, ликвидации и обновления оборудования изменяются крайне низкими темпами и имеют уровень значительно ниже средних общероссийских норм.

Между тем низкий уровень обновления оборудования, сочетается с высокими характеристикам рентабельности, которые связаны в большей степени с высоким уровнем прибыли в объеме ВРП. Так, рассматривая доходную структуру ВРП, можно видеть, что прибыль остается доминирующим элементом доходов в регионе (табл. 5). В дальнейшем часть ее должна идти на инвестирование в основной капитал.

Таблица 5

Структура валового регионального продукта Иркутской области по источникам доходов, %

Годы	Валовой региональный продукт	Оплата труда наемных работников	Другие чистые налоги на производство	Валовая прибыль экономия и валовые смешанные доходы
2004	100	43,7	1,9	54,4
2005	100	43,8	2,1	54,1
2006	100	41,7	1,7	56,6
2007	100	43,5	1,8	54,7
2008	100	48,9	1,7	49,4
2009	100	49,3	2,3	48,4
2010	100	49,8	2,4	47,9

Источник. Показатели системы национальных счетов Иркутской области 2005–2110 гг. // Стат. сб. Иркутск: Иркутскстат, 2011.

Однако, несмотря на то что динамика инвестиций на протяжении последних шесть лет положительна, доля инвестиций в общем объеме основного капитала последовательно падает – с 51 % в 2005 г. до 35,2 % в 2010 г. Кроме того, рентабельность инвестиций, как и рентабельность активов, показывает отрицательную динамику. К тому же сред-

няя доля инвестиций в объеме основного капитала за 2005–2010 гг. значительно ниже среднероссийских значений (11–14 %) (табл. 6).

Таблица 6

Динамика абсолютных и относительных показателей валовой прибыли и объемов инвестиций Иркутской области за 2004–2010 гг.

Год	Валовая прибыль экономики и валовые смешанные доходы, млрд руб.	Полная учетная стоимость основных фондов, млрд руб.	Рентабельность активов (доля валовой прибыли в объеме основного капитала), %	Объемы инвестиции в основной капитал, млрд руб.	Рентабельность инвестиций (доля валовой прибыли в объеме инвестиций), разы	Доля инвестиций в объеме основного капитала, %
2004	115,9	651,1	17	25,45	4,55	3
2005	139,6	675,0	20	36	3,87	5
2006	187,5	826,8	22	69,7	2,69	8
2007	219,97	1056,4	20	119,3	1,84	11
2008	217,13	1472,7	14	128,5	1,68	8
2009	220,7	1641,4	13	103,1	2,14	6
2010	289,9	1876,5	15	102,5	2,82	5

Основная цель регионального инвестирования – увеличение регионального продукта и дохода посредством роста накопления и объемов инвестирования и оптимизация их использования по секторам экономики в целях повышения средней производительности труда. Традиционно экономический рост связывается с ростом нормы накопления, которая должна быть выше 12–15 % ВВП [15]. В отношении условий и возможностей роста нормы накопления существуют разные точки зрения, включая оптимистическую и пессимистическую. Последняя связана с именем Р. Люксембург, которая доказывала, что иерархически построенная капиталистическая система позволяет повышать норму накопления только у «более капиталистически развитых» систем [12]. При этом менее «развитые» являются лишь источником вывода средств и накоплений. Другая точка зрения говорит о главенствующей роли факторов развития и роста общественного сектора, который и должен являться мотивом и возбудителем роста накопления, так как захват коллективной собственности – это основа развития капитализма [14].

Оптимистический вариант в отношении возможностей роста нормы накопления основан на теоретических выкладках при построении экономических макромоделей для оценки влияния мультипликаторов и акселераторов инвестиционных расходов на рост совокупного дохода, которые, однако, относятся также к экономикам развитых стран.

Анализ подобной взаимосвязи валовой прибыли, нормы накопления, потребления и регионального продукта на уровне региона за 2002–2010 гг. на примере Иркутской области позволил установить ряд негативных тенденций. Так, формируя баланс доходной и расходной частей ВРП, можно видеть, что объем накопления в валовой прибыли составляет около 30 %, при том что данный процент имеет тенденцию снижения (табл. 7).

Таблица 7

Баланс расчета ВРП Иркутской области по доходам и расходам за 2010 г. в соответствии с методикой СНС

Доходы	Млн руб.	Расходы	Млн руб.
1. Валовой региональный продукт	539245,6	1. Валовой региональный продукт	539245,6
2. Оплата труда	237462,1	2. Конечное потребление	331979,5
3. Чистые налоги	11879,3	в том числе, потребительские расходы домохозяйств	304330,9
		3. Чистый экспорт (экспорт минус импорт: 4825,7-1039,4=3786,3 млн долл.	121161,6
Валовая прибыль и валовые смешанные доходы (1–2–3)	289904,2	Валовое накопление (1–2–3)	86106,4 (15 % от ВРП)

В среднем более двух третей прибыли не возвращается в производства. Это во многом обусловлено характером собственности российских акционерных обществ. Как правило, большинство частных владельцев контрольных пакетов акций мало связаны с регионом и проводят политику реализации собственных интересов либо в виде доходов по собственным акциям и вкладам, вложений в имущество организаций, денежных выплат, не связанных с производством продукции, либо переводят средства за границу. По данным международных экспертов, Россия по доле накопления в долларах США в ВВП отстает от развитых стран в 1,5–2 раза, а величина валового накопления в расчете на одного жителя страны в России меньше, чем в США и Японии в 12–13 раз, а в странах Евросоюза – в 8 раз [10]. Кроме того, эта тенденция является крайне негативной, поскольку в структуре ВРП прибыль является доминирующим элементом доходов в регионе.

Далее часть прибыли должна идти на инвестирование в основной капитал. Однако, рассматривая региональную взаимосвязь ВРП – потребление – накопление – инвестиции – ВРП, обнаруживаем весьма разнодинамичные тенденции и взаимосвязи. Данные регрессионного анализа показывают, что наиболее значимые связи имеются между валовой прибылью и валовым потреблением, объемом накопления и инвестициями, объемом ВРП и валовой прибылью. Наименее значи-

мые связи отмечаются между инвестициями и прибылью, прибылью и накоплением, инвестициями и объемом ВРП (табл. 8).

Таблица 8

Параметры коэффициентов корреляции Кендалла и Спирмена, рассчитанных по системе макроэкономических параметров Иркутской области за 2002–2010 гг.

	Объем ВРП	Валовая прибыль	Объем потребления	Объем накопления	Объем инвестиций в основной капитал
Коэффициент корреляции Кендалла					
Объем ВРП	1	0,944	1	0,833	0,779
Валовая прибыль	0,944	1	0,944	0,778	0,722
Объем потребления	1	0,944	1	0,833	0,778
Объем накопления	0,833	0,778	0,833	1	0,944
Объем инвестиций в основной капитал	0,778	0,722	0,778	0,944	1
Коэффициент корреляции Спирмена					
Объем ВРП	1	0,983	1	0,917	0,867
Валовая прибыль	0,983	1	0,983	0,883	0,850
Объем потребления	1	0,983	1	0,917	0,867
Объем накопления	0,917	0,983	0,917	1	0,883
Объем инвестиций в основной капитал	0,867	0,850	0,867	0,883	1

Рассматривая качество доминирующих взаимосвязей, можно обнаружить, что с ростом ВРП потребление растет крайне незначительно. Взаимосвязь между ростом накопления и ростом регионального ВРП также ожидаема: объем накопления растет немного меньше объема ВРП. Однако дальнейшая цепочка взаимосвязей имеет самый низкий уровень зависимости. Объемы накопления крайне мало зависят от прибыли как части ВРП. Это и является наиболее узким звеном в рассмотренных функциональных парных соотношениях, что демонстрирует проблему ограниченности формирования достаточного объема накопления, в том числе идущего на инвестирование. Инвестиции же, имея коэффициент регрессии 0,583, вообще зависят от прибыли крайне мало. На этом уровне связь инвестиций и накопления показывает

достаточно весомую зависимость: с ростом накопления инвестиции растут с коэффициентом регрессии 0,961, что свидетельствует о том, что инвестиции растут все-таки медленнее, чем накопления. При этом рост ВРП от инвестиции показывает положительную прогрессивную тенденцию (табл. 9).

Таблица 9

Параметры линейных функциональных зависимостей макроэкономических показателей Иркутской области за 2002–2010 гг.

Линейная парная функция	b^2	t^3	R^4	F^5
1. Функция объемов потребления от ВРП	0,624	20,68	0,994	426
2. Функция объемов накопления от ВРП	0,784	7,8	0,897	61,05
3. Функция объемов накопления от прибыли	0,621	6,7	0,932	46,1
4. Функция объемов инвестирования от накопления	0,961	70,9	0,99	5029
5. Функция объемов инвестирования от прибыли	0,589	6,43	0,925	41,37
6. Функция объемов ВРП от инвестиций	1,18	7,3	0,942	53,5

Изменение ситуации может связываться с формированием эффективной промышленной политики, наличие которой в развитых странах очевидно. Если страны Северной Америки используют для этого строгую и масштабную юридическую регламентацию деятельности промышленных компаний, то большинство европейских и азиатских стран имеют не только стратегические ориентиры развития промышленности, но и выстроенный механизм широкого взаимодействия государства и бизнеса. При этом принципы этого взаимодействия строятся на основе норм экономической безопасности, согласно которым доля в промышленном производстве обрабатывающей отрасли должна составлять 70 %, а доля в промышленном производстве машиностроения – 30 %. Пороговое значение доли новых видов продукции в объеме выпускаемой машиностроительной продукции должна состав-

²Коэффициент регрессии, показывающий, насколько изменится зависимый показатель при изменении независимого на единицу.

³ t – критерий Стьюдента.

⁴Коэффициент корреляции. Величина R показывает степень влияния с помощью фактора на зависимую переменную.

⁵ F – критерий Фишера, который состоит в проверке гипотезы о статистической незначимости уравнения регрессии и коэффициента детерминации.

лять 6 %. Фактически эти показатели в России в настоящее время выходят за пределы пороговых значений и равны соответственно менее – 50 и 20 %, а доля наукоемкой продукции составляет менее 2 %. Изменить ситуацию может только продуманная промышленная политика модернизации экономики, которая позволит сформировать нормы и принципы, в том числе региональной промышленной политики, без которой решение проблем модернизации региональной промышленности невозможно.

Заключение

Таким образом, любые меры тактического характера, направленные на повышение освоенности территорий, должны быть сопоставимы с общей программой освоения региона, территориальная сбалансированность развития которой является важнейшим критерием процессов освоения, включая восточные территории. Следовательно, стратегические вопросы освоения необходимо решать исходя из перспективного развития страны, разрабатывая системные механизмы реализации планируемых стратегий. Одним из таких стратегических направлений для нашей страны является системное, пространственно сбалансированное освоение ее огромной территории. И сделать это необходимо, используя и развивая всю иерархию видов и форм освоения посредством реализации внутренних, национальных интересов государства.

Литература

1. Арсюхин Е. Хватит кромсать // Российская газета. 2006. 21 апреля.
2. Бахтин М.М. К философии поступка // Философия и социология науки и техники : ежегодник. 1984–1985. М.: Наука, 1986. С. 80–160.
3. В Иркутской области посчитали сельскохозяйственные земли // БАЙКАЛ–ИНФО. Режим доступа: URL: <http://www.pribaikal.ru/baikalinfo-item/article/13199.html> (дата обращения 20.02.2012).
4. Винокуров М.А., Суходолов А.П. Экономика Иркутской области: в 4 т. Иркутск: Изд-во БГУПЭ, 1998. Т. 1. 203 с.
5. Глазичев В. Дилемма развития // Сообщение. 2003. № 6. Режим доступа: URL: <http://www.archipelag.ru/authors/glazychev/?library=1762> (дата обращения 10.12.2014).
6. Дергачев В., Черничко Э. Геоэкономическая трансформация международных транспортных коридоров. Одесса: Феникс, 2007. С. 131.
7. Дэвид Харви. Кризис капитализма // Межрегиональный профсоюз «Рабочая ассоциация». Режим доступа: <http://mpr.a.info/media/books/1300-Devid-Harvi-Krizis-kapitalizma> (дата обращения 10.12.2014.)
8. Ефимчук И.В., Яшина Н.И. Инновационное развитие и стратегии освоения территории России // Экономические науки. Вест-

- ник Нижегородского университета им. Лобачевского. 2012. № 2. С. 95–100.
9. Земельный кодекс российской Федерации от 25.10.2001 № 136-ФЗ (ред. от 05.04.2013 с изменениями, вступившими в силу с 19.04.2013) // Российская газета. 2001. № 211–212.
 10. Концепция долгосрочного социально-экономического развития Российской Федерации. Министерство экономического развития Российской Федерации, утверждена распоряжением Правительства Российской Федерации от 17 ноября 2008 г. № 1662-р. Режим доступа: URL: <http://economy.gov.ru/minrec/activity/sections/strategicplanning/concept/concept> (дата обращения 10.12.2014).
 11. Ибрагимова З. Сибириада академика Лаврентьева // «Созидатели»: Очерки о людях, вписавших свое имя в историю Новосибирска / сост. Н.А. Александров; ред. Е.А. Городецкий. Новосибирск: Клуб меценатов, 2003. Т. 1. С. 257–267.
 12. Люксембург Р. Накопление капитала. 5-е изд. М.-Л.: Соцэкгиз, 1934. 258 с.
 13. Никульников Ю.С. Оценка хозяйственной освоенности территории – анализ, новые принципы конструкции показателя // Доклады Института географии Сибири и Дальнего Востока. 1976. № 50. С. 27–36.
 14. О состоянии и использовании земель в Иркутской области за 2012 год: региональный доклад / Управление Федеральной службы государственной регистрации, кадастра и картографии по Иркутской области. Иркутск, 2013. 237 с.
 15. Попов В.В. Почему Запад разбогател раньше, чем другие страны, и почему Китай сегодня догоняет Запад? Новый ответ на старый вопрос // Журнал Новой экономической ассоциации. 2012. № 3 (15). С. 35–64.
 16. Программа модернизации объектов коммунальной инфраструктуры Иркутской области на 2011–2012 годы., утвержденная Постановлением Правительства Иркутской области от 19 ноября 2010 года N 291-пп [Электронный ресурс]. URL: <http://sudrf.kodeks.ru/document/469411092> (дата обращения 10.12.2014).
 17. Программа модернизации России. Труды, вып. 6. Издание Автономной некоммерческой организации «Экспертно-аналитический центр по модернизации и технологическому развитию экономики». М., 2011. 32 с.
 18. Стратегия социально-экономического развития Сибири до 2020 года. Утверждена распоряжением Правительства Российской Федерации от 5 июля 2010 года N 1120-р. Режим доступа: URL: <http://docs.cntd.ru/document/902229380> (дата обращения 10.12.2014).
 19. Шнайдер И.М. Российская парадигма пространственного планирования // Управление развитием территории. 2007. № 2. С. 10.

References

1. Arsyukhin E. Khvatit kromsat' [Will be enough to cut to pieces]. *Rossiyskaya gazeta = Russian newspaper*, 2006, 21 apr.

2. Bakhtin M.M. K filosofii postupka [To act philosophy]. *Filosofiya i sotsiologiya nauki i tekhniki: ezhegodnik = Philosophy and sociology of science and equipment: year-book*, 1984–1985. Moscow, 1986, pp. 80–160.
3. V Irkutskoy oblasti poschitali selskokhozyaystvennyye zemli [In the Irkutsk-region counted farmlands]. *BAYKAL-INFO*. Available at: <http://www.pribaikal.ru/baikalinfo-item/article/13199.html>20 (accessed 10.12.2014).
4. Vinokurov M.A., Sukhodolov A.P. *Ekonomika Irkutskoy oblasti* [Economy of the Irkutsk region], in 4 vol. Irkutsk, BGUIPE Publ., 1998, vol. 1. 203 p.
5. Glazychev V. Dilemma razvitiya [Development dilemma]. *Soobshchenie = Message*, 2003, no. 6.
6. Dergachev V., Chernichko E. *Geoekonomicheskaya transformatsiya mezhdunarodnykh transportnykh koridorov* [Goeconomic transformation of the international transport corridors]. Odessa, Feniks Publ., 2007. 131 p.
7. Devid Kharvi. Krizis kapitalizma [Crisis of capitalism]. *Mezhregional'nyy Profsoyuz Rabochaya Assotsiatsiya = Interregional labor union Working association*. Available at: <http://mpa.info/media/books/1300-Devid-Harvi-Krizis-kapitalizma> (accessed 10.12.2014).
8. Efimchuk I.V., Yashina N.I. Innovatsionnoe razvitie i strategii osvoeniya territorii Rossii [Innovative development and strategy of development of the territory of Russia]. *Ekonomicheskie nauki. Vestnik Nizhegorodskogo universiteta im. Lobachevskogo = Economic sciences. The bulletin of the Nizhny Novgorod university of Lobachevsky*, 2012, no. 2, pp. 95–100.
9. Zemelnyy kodeks rossiyskoy Federatsii ot 25.10.2001 N 136-FZ (red. ot 05.04.2013 s izmeneniyami, vstupivshimi v silu s 19.04.2013). *The Russian newspaper*, 2001, no. 211–212.
10. *Kontsepsiya dolgosrochnogo sotsialno-ekonomicheskogo razvitiya Rossiyskoy Federatsii. Minekonomrazvitiya*. It is approved as the order of the Government of the Russian Federation of November 17, 2008, no. 1662-r. Available at: URL: <http://economy.gov.ru/minec/activity/sections/strategicplanning/concept/concept> (accessed 10.12.2014).
11. Ibragimova Z. *Sibiriada akademika M.A. Lavrentjeva* [Academician Lavrentyev Sibiriada]. Sozidateli: Ocherki o lyudyakh, vpisavshikh svoje imya v istoriyu Novosibirsk. Sost. N.A. Aleksandrov; Red. E.A. Gorodetskiy. Novosibirsk: Klub metsenatov Publ., 2003, vol. 1, pp. 257–267.
12. Lyuksemburg R. *Nakoplenie kapitala* [Nakopleeniye of the capital]. 5th prod. Moscow-Leningrad: Sotsekgiz, 1934. 258 p.
13. Nikulnikov Yu.S. Otsenka khozyaystvennoy osvoennosti territorii – analiz, novye printsipy konstruksii pokazatelya [Assessment of economic familiarity of the territory: analysis, new principles of a design of an indicator]. *Doklady Instituta geografii Sibiri i Dal'nego Vostoka = Reports of Institute of geography of Siberia and the Far East*, 1976, no. 50, pp. 27–36.
14. Popov V.V. Pochemu Zapad razbogatel ranshe, chem drugie strany, i pochemu Kitay segodnya dogonyaet Zapad? Novyy otvet na staryy vopros [Why the West grew rich earlier, than other countries and why

- China catches up with the West today? New answer to an old question]. *Zhurnal Novoy ekonomicheskoy assotsiatsii = Magazine of New economic associationn*, 2012, no. 3 (15).
15. *Programma modernizatsii objektov kommunalnoy infrastruktury Irkutskoy oblasti na 2011–2012 gody* [The program of modernization of objects of municipal infrastructure of the Irkutsk region for 2011–2012] (in Russia).
 16. *Programma modernizatsii Rossii* [Program of modernization of Russia]. Moscow, Autonomous Non-Commercial Organization «Expert and analytical center for modernization and technological development of economy» Publ., 2011. 32 p.
 17. *Regionalnyy doklad «O sostoyanii i ispolzovanii zemel v Irkutskoy oblasti za 2012 god»*. Upravlenie Federalnoy sluzhby gosudarstvennoy registratsii, kadastra i kartografii po Irkutskoy oblasti. Irkutsk, 2013 (in Russia)
 18. *Strategiya sotsialno-ekonomicheskogo razvitiya Sibiri do 2020 goda № 1120-n*. [Strategy of social and economic development of Siberia till 2020 N 1120-p]. Utverzhdena rasporyazheniem Pravitelstva Rossiyskoy Federatsii ot 5 iyulya 2010 goda. Available: URL: <http://docs.cntd.ru/document/902229380> (accessed 10.12.2014).
 19. Shnayder I.M. Rossiyskaya paradigma prostranstvennogo planirovaniya [Russian paradigm of spatial planning]. *Upravlenie razvitiem territorii = Management by development of the territory*, 2007, no. 2, p. 10.